

# *JUNGWILLE*

---

*Germany*

Montageanleitung  
Assembly Instruction  
Montage-instructies  
**JW48XXL**



WICHTIGE SICHERHEITSINFORMATIONEN. BITTE LESEN UND ZUM SPÄTEREN NACHSCHLAGEN AUFBEWAHREN.



THIS INSTRUCTION CONTAINS IMPORTANT SAFETY INFORMATION. PLEASE READ AND KEEP FOR FUTURE REFERENCE.



DEZE INSTRUCTIE BEVAT BELANGRIJKE VEILIGHEIDSINFORMATIE. GELIEVE TE LEZEN EN TE BEWAAREN VOOR TOEKOMSTIGE REFERENTIE.



# EMPFOHLENES MAXIMALGEWICHT WARNUNG

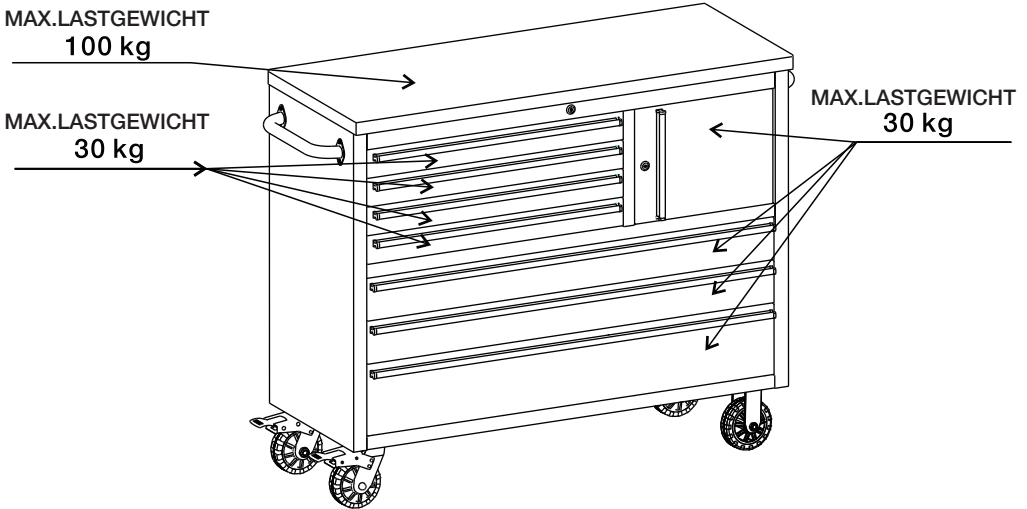

## **⚠️ WARNUNG**

Dieses Gerät ist nur für den Gebrauch mit dem angegebenen maximalen Gewicht bestimmt. Die Verwendung mit Produkten, die schwerer als die angegebene Gewichtsgrenze sind, kann zu Instabilität und möglichen Verletzungen führen.

## **ALLGEMEINE INFORMATIONEN, TIPPS & NÜTZLICHE HINWEISE**

1. Lesen Sie die Anweisungen vor der Montage.
2. Es wird empfohlen, 2 Personen für die Montage zu verwenden.
3. Überprüfen Sie, dass keine Teile fehlen.
4. Ziehen Sie keine Schrauben an, bis alle Schrauben angezogen sind.
5. Für den Innenbereich.
6. Bewahren Sie die Anweisungen zum späteren Nachschlagen auf.

## **⚠️ VORSICHT**

Triffen Sie Sicherheitsvorkehrungen, wenn Sie den Werkzeugschrank verwenden.

- Neue Schubladenführungen können beim ersten Aufklappen steif und schwer zu öffnen sein. Durch vorsichtiges Herausziehen sollte die in den Schieber eingebaute Sicherheitssperre gelöst werden, um zu verhindern, dass sich die Schublade öffnet, während der Werkzeugschrank bewegt wird.
- Legen Sie die Teile vorsichtig auf eine ebene, schützende Oberfläche.
- Öffnen Sie nicht mehr als eine Schublade gleichzeitig.
- Treten oder klettern Sie nicht während des Ladevorgangs.
- Lassen Sie Kinder nicht in die Nähe des Werkzeugschranks.
- Legen Sie zuerst das untere Fach ein. Wird der Werkzeugschrank von der obersten Schublade nach unten befüllt, wird der Werkzeugschrank kopflastig und kann umkippen.
- Ziehen Sie die Bremsen an blockierten Laufrollen an, es sei denn, Sie bewegen den Werkzeugschrank.
- Verriegeln Sie die Schubladen, bevor Sie den Schrank bewegen.

# PFLEGE UND WARTUNG

- Verwenden Sie beim Abstauben ein weiches, sauberes Tuch, das die Oberfläche nicht zerkratzt.
- Verschüttete Flüssigkeit muss sofort entfernt werden. Tupfen Sie das verschüttete Material vorsichtig mit einem weichen, sauberen Tuch ab. Reiben vermeiden.
- Bolzen/Schrauben regelmäßig kontrollieren und ggf. nachziehen.

## LISTE DER TEILE UND HARDWARE

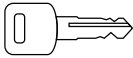

A-Schlüssel  
(2xTür, 2 x Laden)

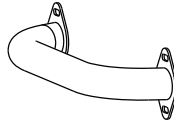

C-Stahgriff  
(2x)



D-1/4" x 12mm Bolzen  
(8x)

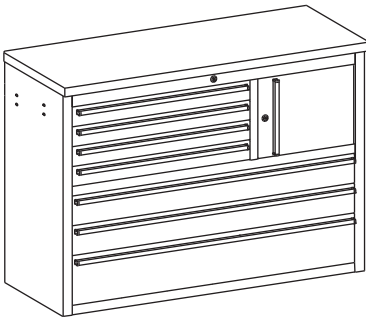

B-Trolley-Körper(1x)



E-5-Zoll-Hochleistungsräder  
(2x Bremse)



F-5-Zoll-Hochleistungsräder  
(2x Fest)



G-3/8" x 26mm Bolzen  
(16x)

- Lesen Sie die Anleitung vollständig durch und vergewissern Sie sich, dass alle aufgelisteten Teile und Hardware enthalten sind, bevor Sie mit der Montage beginnen.
- Benötigte Werkzeuge: Inbusschlüssel, Inbusschlüssel und Kreuzschlitzschraubendreher (nicht im Lieferumfang enthalten).

## INSTALLATION DES FACHS

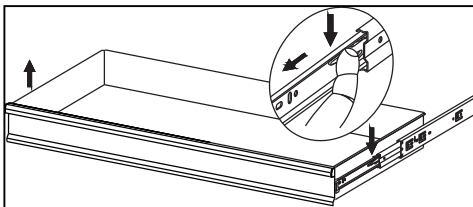

Um das Fach zu entfernen, ziehen Sie es ganz heraus. Drücken Sie dann den Entriegelungshebel des Kugellagerschlittens aus Kunststoff auf einer Seite nach oben und auf der anderen nach unten. Dann können Sie die Schublade ganz herausziehen.

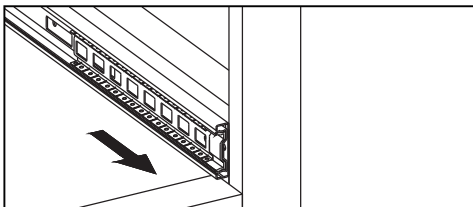

Schieben Sie zum Auswechseln der Schublade den Kugellagerwagen bis zum Ende der Führungen (auf beiden Seiten) und richten Sie die Schubladenführungen an den Korpusführungsschienen aus. Dadurch werden Sie sanft bis zum Anschlag hineingedrückt.

**Hinweis:** Wenn sich die Fächer nicht reibungslos bewegen lassen, nehmen Sie sie heraus und wiederholen Sie diesen Schritt.

# MONTAGEANLEITUNG

Hinweis: Montieren Sie den Werkzeugkasten auf einem festen und ebenen Untergrund. Vermeiden Sie die Montage auf Teppichen. Um Kratzer oder Beschädigungen der Oberfläche zu vermeiden, stellen Sie das Gehäuse während der Montage auf eine schützende Oberfläche.

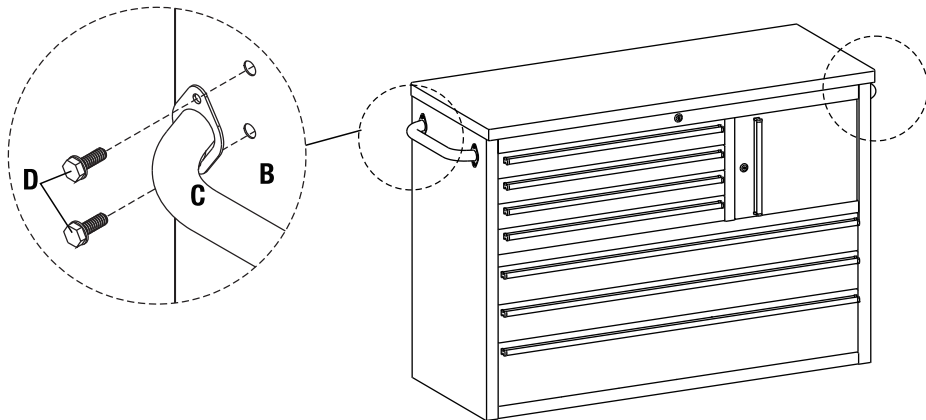

1. Packen Sie den Trolley aus und vergewissern Sie sich, dass alle Hardware und erforderlichen Teile enthalten sind.
2. Stellen Sie den Trolley aufrecht hin und befestigen Sie den Stahlgriff (C) am Trolley (B) und befestigen Sie ihn mit  $1/4" \times 12$  mm Schrauben (D).

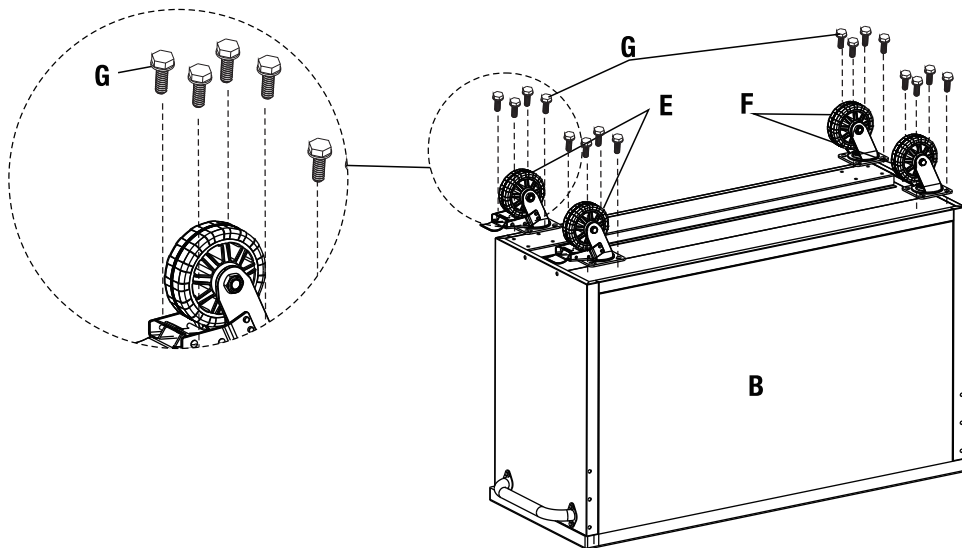

Bringen Sie Laufrollen (E) und Bockrollen (F) an der Unterseite den Trolley-Körper an (B) mit  $3/8" \times 26$  mm Bolzen (G). Ziehen Sie alle Bolzen mit einem Schraubenschlüssel fest. Stellen Sie sicher, dass sich die arretierbaren Bremsen (E) auf derselben Seite des Körpers befinden.

## MAXIMUM RECOMMENDED WEIGHT LOAD

---

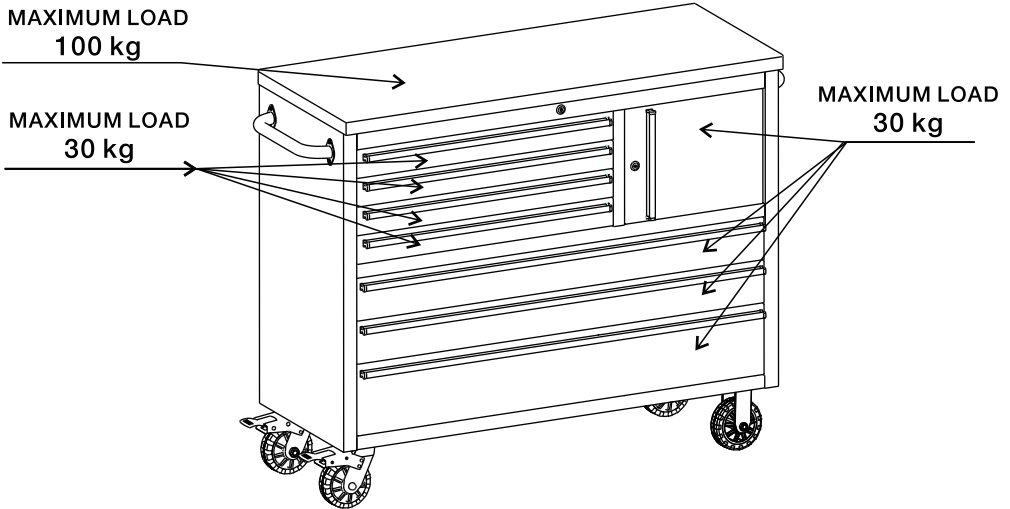

### **⚠ WARNING**

This unit is intended for use only with the maximum weight indicated. Use with products heavier than the maximum weight indicated may result in instability causing possible injury.

## GENERAL INFORMATION, TIPS & HELPFUL HINT

---

1. Please read instruction prior to assembly.
2. Recommend to use 2 people for assembly.
3. Verify that there are no missing parts.
4. Do not tighten any bolts until all bolts have been started.
5. For indoor use.
6. Keep instruction for future reference.

### **⚠ CAUTION**

Please take safety precaution when using the tool cabinet.

- New drawer glides may be stiff and difficult to open when first expanding the glide. A gently outward pull should release the safety catch that is built into the glide to prevent drawer opening while moving the tool cabinet.
- Gently set parts on a flat, protective surface.
- Do not open more than one drawer at a time.
- Do not step or climb on drawers.
- Do not let children near the tool cabinet.
- Fill the bottom drawer first. If the tool cabinet is filled from the top drawer down, then the tool cabinet will be top-heavy and might fall over.
- Set the brake on locking casters unless you are moving the tool cabinet.
- Lock drawers before moving the cabinet.

## CARE AND MAINTENANCE

- Use soft, clean cloth that will not scratch the surface when dusting.
- Liquid spill should be removed immediately. Using soft clean cloth, blot the spill gently. Avoid rubbing.
- Check bolts/screws periodically and tighten them if necessary.

## PARTS AND HARDWARE LIST

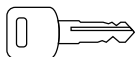

A—Key  
(2 Pieces for Door, 2 Pieces for Drawers)

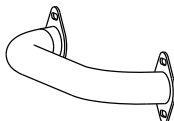

C—Side Handle  
(2 Piece)



D—1/4" x 12mm Bolt  
(8 Pieces)

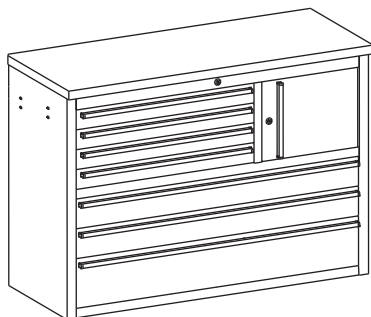

B—Cabinet (1 Piece)



E—Locking Caster  
(2 Pieces)



F—Fixed caster  
(2 Pieces)



G—3/8" x 26mm Bolt  
(16 Pieces)

- Please read completely through the instruction and verify that all listed parts and hardware are present before beginning assembly.
- Tools required: Allen wrench, Hexkey and Phillips screwdriver (not provided).

## DRAWER INSTALLATION

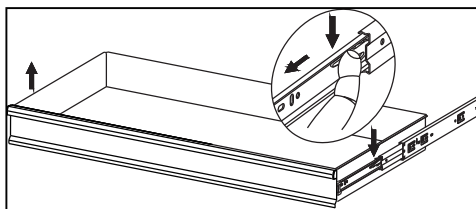

If you need to remove the drawer, please pull the drawer all the way out, then push the plastic release lever of the ball bearing slide up on one side and down on the other side, and then pull the drawer completely out.

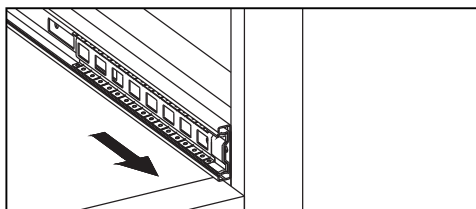

To place the drawer back, simply push the ball bearing cart all the way to the end of the slides (on both sides), and align the slide runners on the drawer with the slide tracks on the unit. Push it carefully inside until it stops.

**Note: If they do not go smoothly please take out and repeat step.**

# ASSEMBLY INSTRUCTION

Note: Assemble the unit on sturdy and level surface. Avoid assembling on carpet. You should place the unit on protective surface when assembling to the unit to prevent scratching or damage to any of the surface.

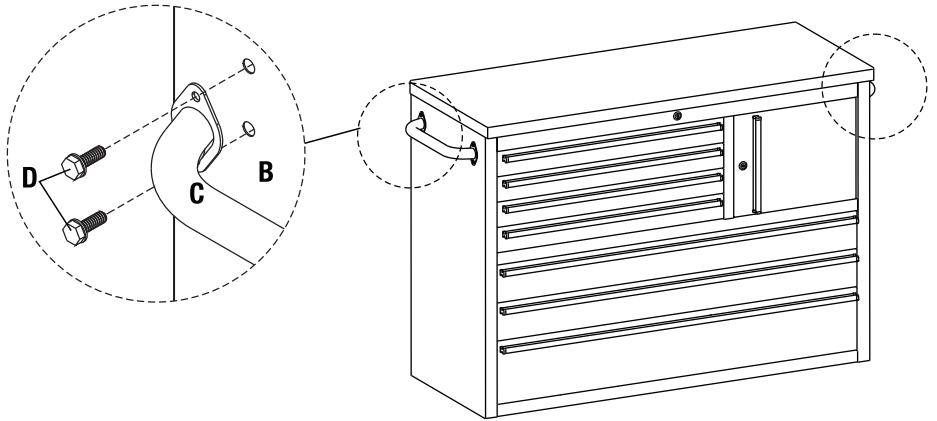

1. Unpack the unit and confirm that you have all the hardware and required parts.
2. Stand the unit upright and attach Side Handle (C) to Cabinet (B) securing with 1/4" x 12 mm Bolts (D).

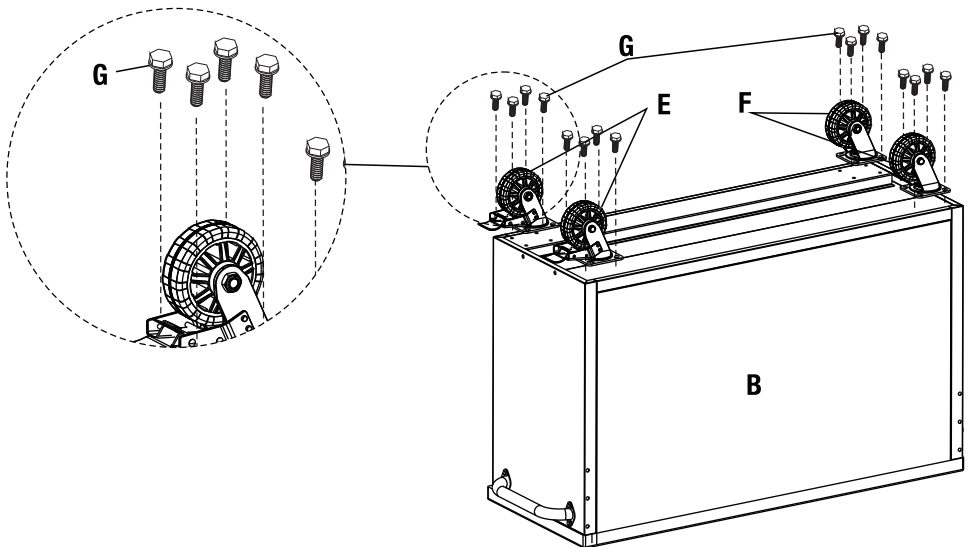

3. Attach Locking Casters (E) and Fixed Casters (F) to the bottom of Cabinet (B) with 3/8" x 26 mm Bolts (G). Securely tighten all the bolts with Wrench . Make sure the Locking Casters (E) locate at same side of the unit.



# MAXIMAAL AANBEVOLEN GEWICHTSLADING

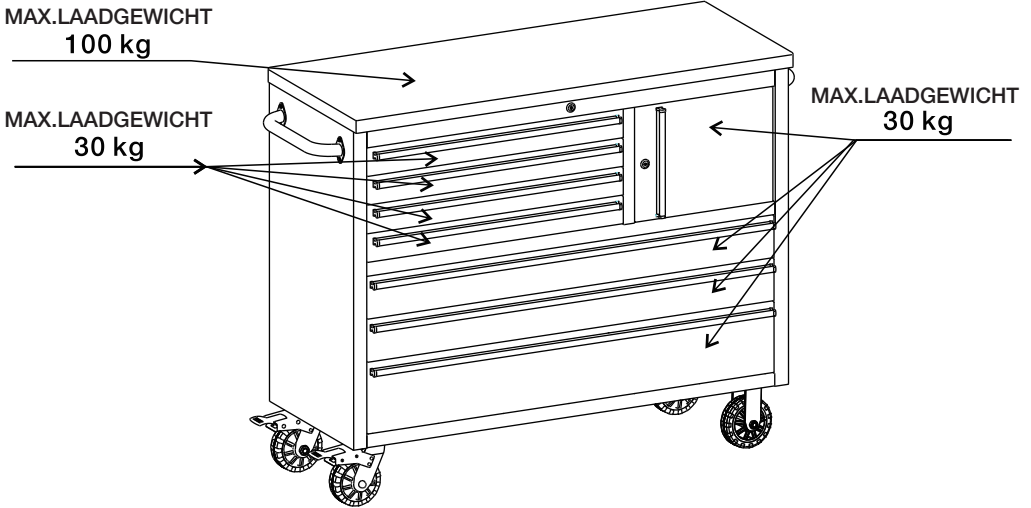

## **⚠ WAARSCHUWING**

Dit apparaat is alleen bedoeld voor gebruik met het aangegeven maximale gewicht. Gebruik met producten die zwaarder zijn dan het aangegeven maximale gewicht, kan leiden tot instabiliteit en mogelijk letsel.

## ALGEMENE INFORMATIE, TIPS & NUTTIGE HINT

1. Lees de instructies voor de montage.
2. Aanbevolen om 2 personen te gebruiken voor montage.
3. Controleer of er geen ontbrekende onderdelen zijn.
4. Draai geen bouten vast voordat alle bouten zijn gestart.
5. Voor gebruik binnenshuis.
6. Bewaar instructies voor toekomstig gebruik.

## **⚠ LET OP**

Neem veiligheidsmaatregelen bij het gebruik van de gereedschapskast.

- Nieuwe ladeglijders kunnen stijf en moeilijk te openen zijn wanneer ze voor het eerst worden uitgevouwen. Door voorzichtig naar buiten te trekken, moet de veiligheidspal die in de glijder is ingebouwd, loskomen om te voorkomen dat de lade opengaat tijdens het verplaatsen van de gereedschapskast.
- Leg de onderdelen voorzichtig op een vlakke, beschermende ondergrond.
- Open niet meer dan één lade tegelijk.
- Stap of klim niet op laden.
- Laat kinderen niet in de buurt van de gereedschapskast komen.
- Vul eerst de onderste lade. Als de gereedschapskast vanaf de bovenste lade naar beneden wordt gevuld, wordt de gereedschapskast topzwaar en kan deze omvallen.
- Zet de rem op vergrendelde zwenkwielen, tenzij u de gereedschapskast verplaatst.
- 8. Vergrendel de laden voordat u de kast verplaatst.

# VERZORGING EN ONDERHOUD

- Gebruik een zachte, schone doek die bij het afstoffen geen krassen op het oppervlak maakt.
- Gemorste vloeistof moet onmiddellijk worden verwijderd. Dep de gemorste stof voorzichtig met een zachte, schone doek. Vermijd wrijven.
- Controleer regelmatig bouten/schroeven en draai ze indien nodig vast.

## ONDERDELEN EN HARDWARE LIJST

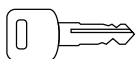

A–Sleutel

(2 Stuks voor deuren, 2 Stuks voor laden)

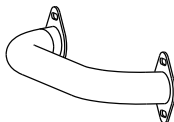

C–Zijhandgreep  
(2 Stuks)



D–1/4" x 12mm Bout  
(8 Stuks)

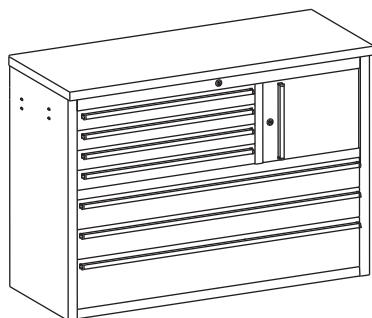

B–Kast(1Stuk)



E–Zwenkwiel vergrendeling  
(2 Stuks)



F–Vast zwenkwiel  
(2 Stuks)



G–3/8" x 26mm Bout  
(16 Stuks)

1. Lees de instructie volledig door en controleer of alle vermelde onderdelen en hardware aanwezig zijn voordat u met de montage begint.
2. Benodigd gereedschap: inbussleutel, inbussleutel en kruiskopschroevendraaier (niet meegeleverd).

## LADE INSTALLATIE

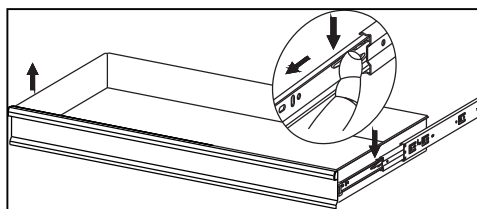

Als u de lade wilt verwijderen, dan trekt u deze helemaal naar buiten. Vervolgens duwt u de plastic ontgrendelingshendel van de kogellagerslede aan de ene kant omhoog en aan de andere kant naar beneden. Vervolgens kunt u de lade volledig naar buiten trekken.

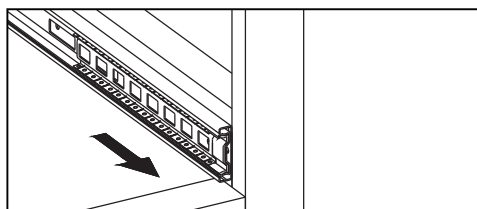

Om de lade weer terug te plaatsen, duwt u de kar met kogellagers helemaal tot aan het einde van de geleiders (aan beide zijden) en lijnt u de geleiders van de lade uit met de geleiderails van de kast. Dit duwt u voorzichtig naar binnen totdat het stopt.

**Opmerking:**  
als de lade niet soepel gaan, haal ze eruit en herhaal deze stap.

# MONTAGE-INSTRUCTIES

Opmerking: Monteer de gereedschapskist op een stevige en vlakke ondergrond. Vermijd montage op tapijt. Om krassen of schade aan het oppervlak te voorkomen, zet u de kast tijdens montage op een beschermend oppervlak.

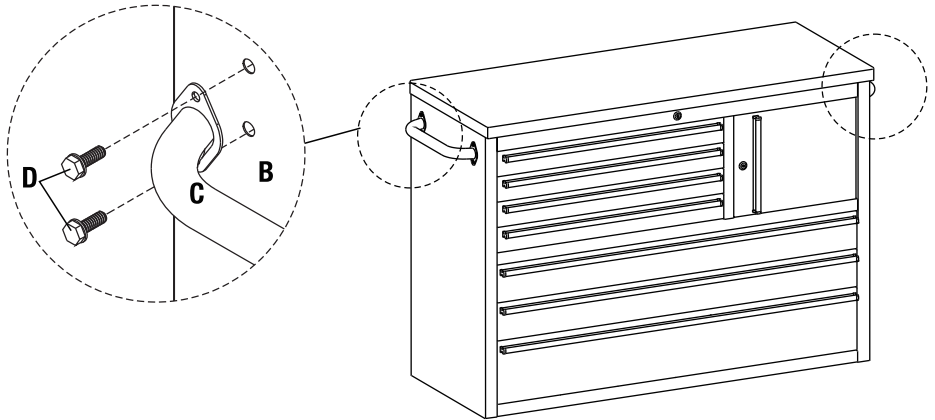

1. Pak de kast uit en controleer of alle hardware en vereiste onderdelen zijn meegeleverd.
2. Zet de unit rechtop en bevestig de zijhandgreep (C) aan de kast (B) en bevestig deze met  $1/4'' \times 12$  mm bouten (D).

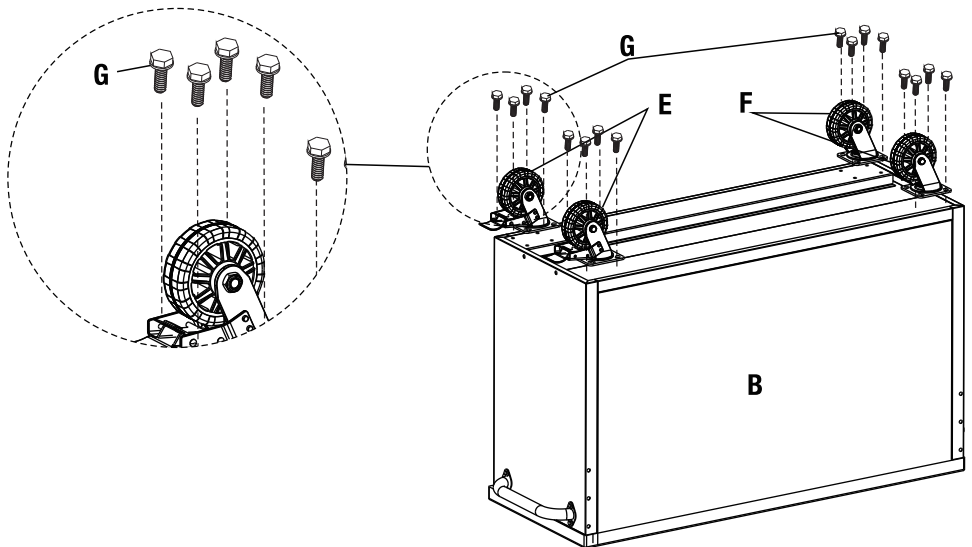

Bevestig zwenkwieken (E) en vaste zwenkwieken (F) aan de onderkant van de kast (B) met  $3/8'' \times 26$  mm bouten (G). Draai alle bouten stevig vast met Sleutel. Zorg ervoor dat de vergrendelbare zwenkwieken (E) zich aan dezelfde kant van de unit bevinden.



## PROFESSIONELLE WERKZEUGE

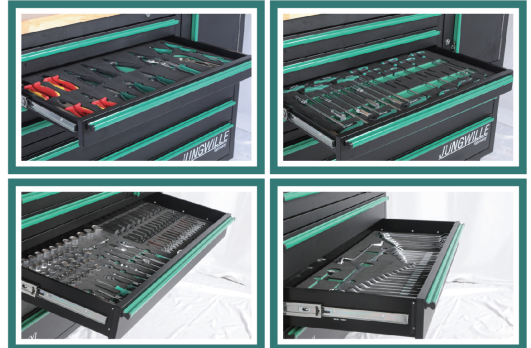
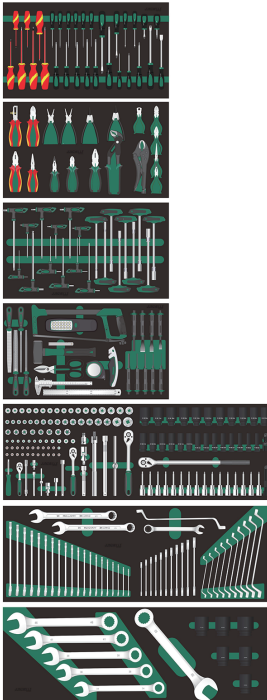

- Werkzeugsortimente im Werkstattwagen
- 7 Schaumstoffschichten komplett gefüllt mit 285 Werkzeugen.
- Abmessung: 1362 x 485 x 1060 mm

